

城市更新和风貌保护的城市设计与城市治理实践

许欢

广州市城市规划勘测设计研究院有限公司

摘要：改革开放以来，我国的城市化发展速度逐渐加快，许多不符合现代城市发展特点的地区都逐渐完成了改造。如今，城市的建筑、交通、文化娱乐等各个方面都发生了翻天覆地的改变。然而，随着时间的推移，一些城市正在逐渐面临新一轮的“老化”，且一些城市在更新中逐渐失去了自身的特色。基于此，本文围绕城市更新和风貌保护的城市设计与城市治理实践展开了一系列探讨，以期对相关领域提供一些发展思路。

关键词：城市更新；风貌保护；设计；治理

【DOI】10.12254/j.issn.2096-6539.2024.23.013

引言

现阶段，我国已进入城市更新时代，国家在城市规划建设管理工作中提到，要积极地进行城市修补与更新，有效解决城市环境品质下降、历史文化遗产损毁、城市空间秩序混乱等一系列问题。因此，如何在城市更新和治理中有效地保护城市风貌，实现城市的有机更新是摆在许多城市面前的难题和挑战，需要城市管理和设计者理清城市更新和风貌保护之间的关系，也需要及时转变城市发展理念，在提升城市功能、改善城市环境的同时保护好城市的历史文化和特有风貌，从而提升城市更新效果。

一、现代城市更新发展理念类别

（一）文明城市

随着我国社会生产力的不断提升，人们的生活条件有了明显的改善，所以城市发展的侧重点也逐渐从经济建设专项精神文明建设。对此，政府也出台了一系列政策推动各个城市的精神文明建设，致力于打造多个全国文明城市。文明城市的打造与城市居民的综合素质、城市的历史文明价值等有着密切的联系，尤其是一些历史文化名城，他们在创建文明城市中也有着一定的优势。对于这类城市来说，其城市更新以及设计过程中必须积极保护与城市相关历史遗存的保护，特别是一些史迹名胜和人文遗址，这既是城市的名片也是城市精神的代名词。因此，在以“文明城市”打造为前提的城市更新和设计时，则需相关人员保持城市的一些特色风貌，深入挖掘城市的文化底蕴，在此基础上努力成为世界级的文明城市^[1]。

（二）绿色城市

经济发展速度的加快使得人们的居住以及消费观念都发生了很大的变化，如今人们在选择住房时不仅会考虑其舒适程度，还会考虑其绿化空间、周围的综合生态

环境等等，这就对城市规划设计提出了更高的要求。在这种情形之下，绿色城市理念应运而生，在该理念的指导下，许多城市为了突出绿色主题都开始扩大城市的绿化面积，在建筑设计中也十分注重绿色建筑理念的融入，有效地提升了城市的生态环境，改善了城市的空气质量。因此，城市更新与设计，一些环境污染比较严重，绿化面积较少的城市在治理过程中则可以积极打造绿色城市，改善城市面貌。

（三）生态城市

近年来，城市化进程逐渐加快，城市规模也在不断扩大，城市人口的不断增加导致水资源、电力资源等的需求量也不断增加。同时，使得城市的交通、医疗、教育压力也越来越大。在这种情形之下，各种城市问题逐渐暴露，如环境污染、交通拥堵、住房紧缺等，降低了人们的生活质量。于是，为了在城市发展过程中实现人与自然的和谐相处，国家则提倡打造可持续发展的生态城市，并依次为基准进行城市的更新、改造和治理。目前，我国许多城市在生态城市的建设方面已经取得了显著的成效，并积累了许多经验，未来也将出现更多的生态城市，促进城市的可持续发展。

二、城市更新和风貌保护之间的关系

城市更新过程中，不可避免地会对原有的一些建筑、环境、旧址等造成一些破坏，而这种破坏并不是不假思索的任意破坏，而是在尊重城市历史、环境以及文化的基础上所制定完整改造或更新计划基础之上而进行的。在此过程中，风貌保护是一个重要环节，也就是城市更新中必须有效保留历史文化风貌区、名胜古迹、人文遗址等等，在此基础上打造具有自身特色的城市形象。在上海市所提出的旧区改造政策中我们能够看到新时期城市更新的原则以及态度的转变，也能看到城市更新和风貌保护之间的关系。政策中对于改造所提出的三个字是“留、改、拆”，这一改造顺序充分说明了城市更新或改造中应以保留和保护思路为主，可见风貌的保护在城市更新中有着重要地位^[2]。同时，通过风貌保护不仅有利于城市历史文化的传承，也能给城市发展带来相应文化效益，进而实现二者的相互促进。由此可见，城市更新和风貌保护之间是相辅相成的关系，城市在更新和改造中要充分把握这种关系，对城市更新进行更加全面的设计，在保留城市独有风貌的同时为城市发展注入新的活力。

三、城市更新和风貌保护的城市设计与城市治理措施

（一）开展深度、全面的调研

在城市更新和风貌保护过程中，城市设计与城市治理前都必须进行深度且全面的调研，有效掌握城市的人文历史、名胜古迹、文化遗址等方面的内容，从而站在历史发展和风貌保护的视角进行相应的城市设计和治理方案的制定。在实际调研过程中，相关人员应先行了解城市的本土规划内容，并根据具体的规划内容接下来的调研工作。一方面，要保证调研的深入性，整个调研既要考虑局部状况，又要考虑宏观整体。这就需要调研人员在必要时进行实地走访，对个别场所进行参观和社会调查，并对调查结果进行深入分析。另一方面，要做好现场研究和评价管理。这一点需要相关人员在整个调研过程中必须将历史建筑物、交通、基建等实际情况有效涵盖在研究范围之内，从而得出更加全面的调研结果，为城市更新和设计提供有效参考。

（二）关注文化设计和城市综合治理

当前，需要进行城市更新的城市类型有很多，如城市旧区、郊区老城、古镇、工业区转型等，这些类型的城市由于功能老化或年久失修出现了不同程度的衰落，发展速度也越来越缓慢。因此，这些城市在更新及改造过程中则应几集关注文化设计和城市的综合治理。就

城市旧区和历史街区的设计与改造来说，就可以借鉴上海市复兴公园的改造案例。复兴公园位于城市的中心地带，在建筑设计上有着法国古典风，开放性较高，且公园的周边曾有许多历史文化名人在此居住，虽然有着一定的历史文化风貌，但从历史的角度来看在品质和功能上仍然有着提升空间，与周边区域缺乏有效联动^[3]。为此，相关人员经过多方探讨提出了相对完整的更新和改造方案，一方面，恢复其原本与法式园林为一体的草坪公园景观，同时，还增加以一个入口，使其能够与思南公馆的保护实现联动和贯通。整个过程中采取了调整围墙放置的方式有效提升了空间的贯通性。另一方面，为了提升公园内现有设施的整体水平，设计人员以雁荡路为切入点对公园的公共活动空间功能进行了恢复，并提出了对整个复兴大厦的改造建议，力求通过文化、休闲等功能取代其现在的办公功能，有效重塑了该公园的活力。同时，也使复兴公园的景观得到了充分利用，最终使复兴公园的历史价值得到了充分发挥，也使公园整体形象变得更加时尚、高雅（如图1）。由此可见，对于一些本身有着一定历史文化底蕴的城市，在设计和改造过程中应采取城市针灸的方式进行有效的微更新、微改造，重塑城市旧区或历史街区的整体面貌。



图1 复兴公园出入口历史变迁图

（三）确定城市更新总目标

城市作为一个有机的整体，无论是对其中的哪一区域进行更新或改造，都需要站在全局角度制定总目标，然后结合目标区域的特点进行其他指标的综合分析。为此，城市更新和风貌保留中无论是设计还是改造都要确定一个总目标，继而确定相应的设计理念、发展战略以及预测一些可能遇到的问题。在此过程中，相关人员可以充分结合城市更新特征、景观环境保护等制定目标内容，并可以借鉴国内外已有的一些成功案例。此外，也可以通过互联网意见征集、公众号留言、论坛等方式汇聚市民的智慧，确定最终的目标及城市设计走向。

（四）制定更新方案，优化资源配置

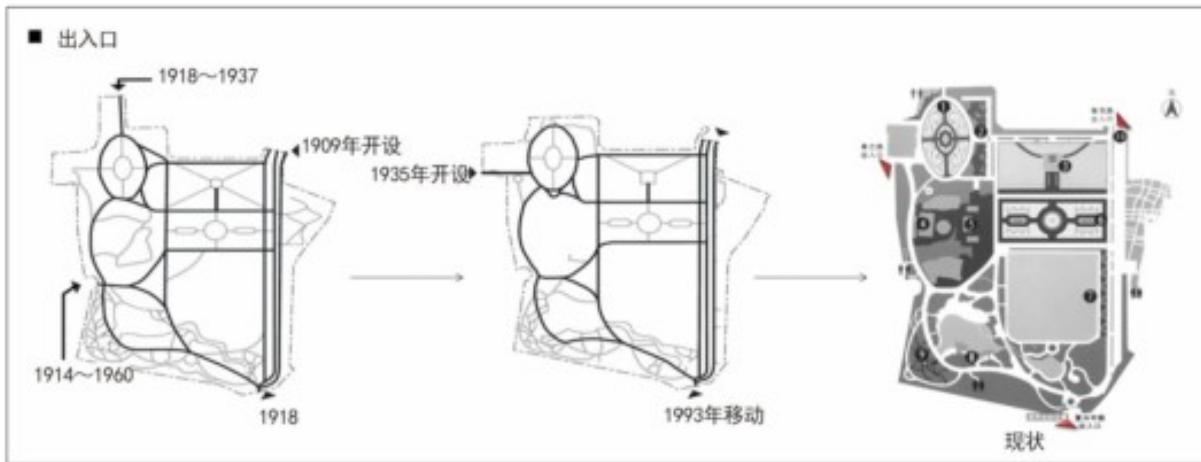
在做好前期调研和目标制定后，要实现城市的顺利更新及改造，则需在总战略的引领下制定详细的更新方案，并明确相应的政策机制，实现相关资源配置的优化。对此，相关人员应结合上述内容对城市的空间、土地、建筑、规划等各方面的更新提出具体的更新方案，并且明确各要素所对应的导则、图则，为之后的方案实施奠定基础。一方面，要进行规划现状的研究的梳理。这一环节主要围绕现状梳理和评估预判展开，需要相关人员综合研究国内外正在开展的与本城市更新类似的项目，对这些项目进行有效比对，从中筛选有价值的信

息。评估预判方面，则需保证评估内容的全面性，应涵盖城市功能定位、保护和更新策略、风貌保护核心、土地使用、开发强度、公共服务设施等多项内容。至于预判内容，则应包括预设系统化的研究技术路线、工作计划、各种发展的可能性等等。另一方面，要进行战略定位和发展战略的制定。战略定位方面，应结合城市现状调研以及相关规划研究梳理的情况提出详尽的总体发展战略。发展策略方面，应当对所研究的城市区域未来的功能定位、空间布局、产业更新、开发模式等提出更切实可行的策略，必要时还可以邀请一些专业的团队或专家参与进来。同时，整个过程中应进行开放式的讨论，共同为城市未来发展方向出谋划策。此外，最终的方案中应体现城市设计和实施政策与机制。也就是城市设计应具有引导性、可实施性，需要设计中体现各要素建议性控制导则和图则；在实施政策和机制方面也应在城市设计基础上制定符合城市发展实际的策略。

（五）多维度进行城市更新设计

1. 中心城区的更新设计

对于城市中心地带的更新、改造或治理，应遵循延续性、多样性、重塑性的原则，对需要进行更新的区域进行科学规划和布置。设计过程中既要从宏观角度出发进行整体规划，又要从微观角度出发注重设计细节。具体应做好以下几项工作：第一，注重社会效益。这一点需要相关人员在设计中充分考虑城区的传统人文、民俗、历史文化等，对于一些历史文化厚重的区域要进行弹性化的改造管理，最大限度地保留其原有风貌，以便今后能够发展与之相关的文化产业，在提升城市形象的同时获得一定的经济效益。第二，遵守法律法规。城市更新及改造中不可避免地会涉及各种拆迁问题，这一环节也是大多数城市更新中十分棘手的问题。为此，如果城区更新及改造中涉及此类问题必须按照相关法律法规给予拆迁户足够的补偿，保证居民的合法权益。第三，提升设计水准。要保证中心城区的更新设计水准需要相关人员对整个城市的历史、空间、环境、交通等有一个深入的了解，并能够站在经济、环保、文化等角度上有效体现城市个性，这样才能保证最终的更新效果。

2. 名胜古迹的更新设计

对于一些古城来说，其原有的历史文化风貌就是其文化名片，这对于当地旅游业、文教活动、文明城市建设等都具有重要意义。因此，在对这类城市进行名胜古迹的更新设计时，相关人员应从历史文化、美学、经济等角度出发尽可能保留古迹的原有特色，使其能够得以延续，让人们在城市更新的浪潮中依然能够重温历史的沧桑变化，被历史文化名城的深厚底蕴所吸引。这一设计可以参考中国历史文化名镇——新场古镇，设计人员在城市更新与城市设计中利用其原有的水域环境将这

里打造为传统的江南水乡，不仅有独具特色的水上集市（如图2），还引进了一系列文化娱乐休闲产业，在保护古镇原有风貌的同时还有效促进了当地旅游业的发展。



图2 新场水上集市效果图

3. 道路交通更新设计

道路交通作为城市发展中的重要组成部分，在城市更新中发挥着重要作用。近年来，人们生活水平的提高使得城市车辆总量也在不断增加，交通堵塞依然成为城市发展中不得不面临的一大问题。因此，城市更新设计中应当重视道路交通的设计，设计人员应科学把握道路规划与建筑之间的关系，也要统筹道路与商家、城市经济发展之间的利益关系。在此过程中，应积极考虑环保问题，提倡低碳出行，发展公交。同时，实现道路设计的多样化，适应人们的多种出行需要。此外，也可以体现新能源理念及智慧城市理念，使人们的出行更加便捷、智能。

四、结束语

综上所述，城市更新和风貌保护作为城市设计与城市治理中的一种思维方式，能够有效实现对城市的内在功能调节、环境治理，并且促进城市的经济、文化等各个方面的发展。因此，新时代的城市更新中应积极借鉴这一理念和方式，在保留城市原有特色的基础上全面改善城市的整体面貌，不断提升城市的品质。在具体的设计过程中，应充分做好调研工作、文化设计方案设计、目标制定等一系列工作，让城市居民能够充分体会到城市更新所带来的巨大变化，享受功能更加齐全、生态环境更好的现代生活。

参考文献

- [1]程文婷.城市更新和风貌保护的城市设计与城市治理实践[J].居舍,2024,(03):119-122.
- [2]曾永都.城市更新和风貌保护的设计及治理探讨[J].江西建材,2020,(11):188-189.
- [3]孙晓杰.城市更新和风貌保护的城市设计与城市治理实践[J].城市建筑,2020,17(15):61-62.