

高职院校思政课教师自我概念、教学效能感与工作投入的关系

刘淑晓

(河南信息统计职业学院 河南 郑州 450000)

[摘要] 高校思想政治理论课的建设受到党中央的高度重视,本研究以111名高职院校思想政治理论课教师为研究对象,使用教师的职业自我概念量表、教学效能感量表和工作投入量表进行问卷调查,探讨自我概念、教学效能感和工作投入之间的关系,以及教学效能感在自我概念与工作投入之间的中介作用。结果表明:(1)自我概念、教学效能感和工作投入之间存在显著的正相关;(2)教学效能感在自我概念和工作投入之间起部分中介作用。

[关键词] 思政课教师;自我概念;教学效能感;工作投入

党的十八大以来,总书记对高校思想政治课建设高度重视,2019年3月18日总书记在北京主持召开学校思想政治理论课教师座谈会并发表重要讲话。他强调,思想政治理论课是落实立德树人根本任务的关键课程。思政课教师要理直气壮开好思政课,必须先要相信自己有能力上好思政课,提高思政课教师的教学效能感意义重大。教师教学效能感理论来源于班杜拉自我效能感理论,我国学者俞国良、罗晓路把教师教学效能感定义为:教师在教学活动中对其能有效地完成教学工作、实现教学目标的能力所产生的知觉和信念^[1]。

教师的职业自我概念也涉及到教师对自己教学能力的认识,Villa等认为职业自我概念是由一系列与职业活动有关的自我图式组成的,教师职业自我概念融合了教师的兴趣、情感、能力与态度,是教师对自己的教学能力、师生关系、职业素养、同事关系和工作表现等方面的认识与态度,对教师行为具有调控作用^[2]。以往对中小学教师和高校英语教师的研究表明,英语教师的自我概念与教学效能感显著正相关^[3],高自我概念的教师,教学效能感也高^[4]。

全国高校思想政治课教师整体水平的提高,建立在教师对工作的投入基础上。李锐和凌文轻提出,工作投入是一种与工作相关的积极、饱满的情绪与认知状态,具有弥散性和持久性的特点,对个体的工作绩效、工作态度以及某些行为变量有一定的影响^[5]。国内有大量的研究证明,教师的自我概念是解释职业倦怠的重要变量。中小学教师的自我概念与其职业倦怠存在显著的相关,自我概念水平越高的教师其职业倦怠的程度越低^[6]。随着积极心理学的兴起,本研究把视角转向自我概念与工作投入之间的关系。国外的研究指出,积极的自我概念有助于个体产生更大的工作动力,更强烈的自我效能,使之能更为肯定自我能力和发展

自我控制力^[7]。教师的教学效能感与工作投入呈现显著正相关,教学效能感越高的教师,其工作投入水平也越高^[8]。

综上所述,国内外对自我概念与教学效能感,教学效能感与职业倦怠,自我概念与职业倦怠以及自我概念、教学效能感与职业倦怠之间的关系做了一定的研究,研究对象多为中小学教师、高校教师,但对高职院校的思政课教师研究甚少。此外,本研究将从积极心理学的视角,对自我概念、教学效能感与工作投入之间的关系进行探讨,旨在用积极发展的态度为高职院校思政课教师工作能力的提升提供一定的理论基础。

1 对象与方法

1.1 对象

以高职院校思想政治理论课教师为调查对象,抽取河南省高职院校的111名思想政治课教师进行研究。借助问卷星发放问卷,回收率为100%。

1.2 方法

1.2.1 自我概念量表

采用Villa和Calvete(2001)编制的教师自我概念量表^[9],该问卷包含33个项目,分为六个维度,分别是教学能力、人际感知、风险接受度和主动性、师生关系、教学满意度和自我接纳度。问卷采用六等级计分法,由“非常反对”到“非常同意”,计分从“1”到“6”。信度检验的结果表明,各维度的Cronbach α 系数分别为0.920、0.820、0.740、0.869、0.412和0.823,总量表的Cronbach α 系数为0.952。

1.2.2 教学效能感量表

采用张潇竹(2017)研究编制的高校思想政治课教师自我效能感问卷^[10],该问卷包含21个项目,分为两个维度,个人教学效能感和外部环境教学效能感。采用李克特五点计分法,由“极不

表1 自我概念、教学效能感与工作投入的相关分析

	1	2	3	4	5	6	7	8	9	10	11	12	13	14
1教学能力	1													
2人际感知	.827***	1												
3风险接受	.772***	.760***	1											
4师生关系	.800***	.744***	.642***	1										
5教学满意	.586***	.478***	.471***	.521***	1									
6自我接纳	.823***	.744***	.682***	.814***	.539***	1								
7自我概念	.957***	.883***	.848***	.866***	.683***	.889***	1							
8个人效能	.681***	.579***	.537***	.615***	.356***	.633***	.671***	1						
9外部效能	.436***	.397***	.355***	.385***	.111	.411***	.417***	.619***	1					
10效能总分	.657***	.568***	.522***	.590***	.300**	.613***	.642***	.957***	.821***	1				
11活力	.459***	.523***	.422***	.499***	.230**	.467***	.500***	.408***	.293**	.405***	1			
12奉献	.388**	.367***	.349***	.500***	.223**	.459***	.436***	.405***	.246**	.385***	.825***	1		
13专注	.389***	.383***	.369***	.489***	.175*	.441***	.430***	.360***	.246**	.353***	.839***	.819***	1	
14工作投入	.441***	.458***	.407***	.527***	.223**	.484***	.487***	.415***	.280**	.406***	.952***	.929***	.941***	1

符合”到“非常符合”，计分从“1”到“5”。得分越高，表明该教师的教学效能感越高。信度检验的结果表明，个人教学效能感维度的Cronbach α 系数是0.923，外部环境教学效能感维度的Cronbach α 系数是0.569，总量表的Cronbach α 系数是0.893。

1.2.3 工作投入量表

在Schaufeli等人(2002)编制的工作投入量表的基础上^[11]，进行改编，使之适用于高职院校的思想政治课教师。该问卷包含17个项目，分为活力、奉献和专注三个维度。采用李克特五点计分法，由“完全不符合”到“完全符合”，计分从“1”到“5”，得分越高，表明教师的工作越投入。采用 α 信度系数的内部一致性信度分析结果显示，分量表的Cronbach α 系数分别为0.883、0.908和0.906，总量表的Cronbach α 系数为0.961。

1.3 统计处理

采用SPSS20.0对数据进行录入，并用SPSS20.0和AMOS21.0两个软件，进行数据的处理与分析。

2 结果

2.1 高职院校思政课教师自我概念、教学效能和工作投入的相关分析

通过皮尔逊相关分析，结果显示思想政治课教师的自我概念、教学效能感与工作投入的相关关系如表1所示，除了自我概念的教学满意度与教学效能感的外部环境教学效能没有显著相关以外，其他变量的各个维度与总均分之间存在两两正相关关系。即自我概念能够显著预测高职院校思想政治课教师的教学效能感，自我概念得分越高的教师，教学效能感越高；教学效能感越高的教师，工作投入水平越高；自我概念与工作投入水平之间也呈显著正相关关系，自我概念得分越高的教师，工作投入水平越高。

2.2 高职院校思政课教师的教学效能感在自我概念与工作投入之间的中介作用

采用AMOS21.0软件对高职院校思政课教师教学效能感的中介作用进行分析。以自我概念为外源潜变量，教学效能感为中介变量，工作投入为内生潜变量，构建结构方程模型。结果如图1所示，自我概念对教学效能的路径系数 $\gamma=0.72$ ($p<0.001$)，自我概念对工作投入的路径系数 $\gamma=0.45$ ($p<0.001$)，教学效能感对工作投入的路径系数 $\gamma=0.12$ ($p<0.001$)，三条路径系数均极其显著。



图1 以教学效能感为中介的结构方程模型

高职院校思政课教师的自我概念可以直接影响到工作投入水平，又能够通过教学效能影响其工作投入水平。教学效能感在自我概念与工作投入之间起到了部分中介作用。进一步的Sobel检验得出 $z=5.337$ ($p<0.001$)，说明教学效能感在自我概念与工作投入之间的中介效应显著，中介效应量为0.086，占总效应量

的16.04%。以教学效能感为中介的模型拟合指数如表2所示，以往的研究表明，当 χ^2/df 的值在2.0到5.0之间时，可以接受模型，RMSEA低于0.1表示好的拟合，CFI、NFI、TLI、RFI指数越高，模型拟合越好。在此结构方程模型中， $\chi^2/df=1.588$ ，小于2；RMSEA=0.073，小于0.1；CFI、NFI、TLI、RFI指数均大于0.9。因此，该结构方程模型的拟合较好。

表2 以教学效能感为中介的模型指数

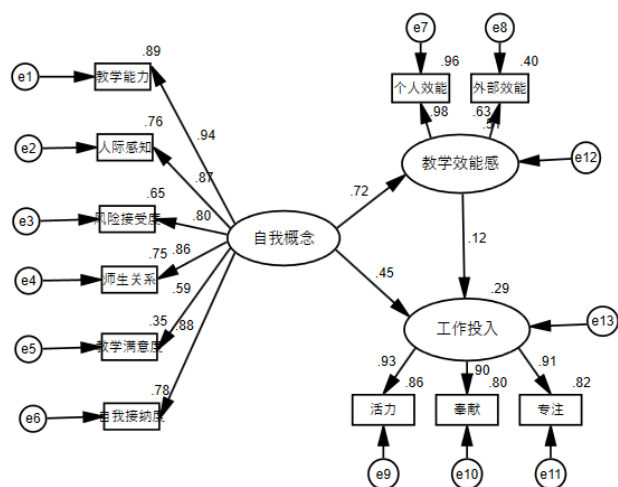
χ^2/df	RMSEA	CFI	NFI	TLI	RFI
1.588	0.073	0.976	0.938	0.967	0.916

3 讨论

本研究结果显示，自我概念得分越高的高职思政课教师，其教学效能感和工作投入水平也越高；高教学效能感能够显著预测高工作投入水平。高职院校思政课教师自我概念的教学能力、人际感知、风险接受度和主动性、师生关系、教学满意度、自我接纳六个维度以及总均分，教学效能感的个人教学效能感及总均分，与工作投入的活力、奉献、专注各维度以及总均分之间两两显著正相关，教学效能感在自我概念与工作投入水平起到部分中介作用。

在国际领域下，研究者得出结论，影响教师教学效能感最主要的因素是教师工作满意度，在我国上海，影响上海教师教学效能感主要的因素是教师专业协作，然后就是师生关系融洽度^[12]。本研究中自我概念总量表中包含的教学满意度、人际感知和师生关系都会对教学效能感产生重要的影响，这与以往的研究结果一致。教师只有在对自己有信心，自我接纳度较高的情况下，才会相信自己有能力对学生的学习产生积极影响。有研究显示，教师个人教学效能感维度与总体工作投入呈显著正相关^[13]。备课认真，有好的教学方法，能够及时处理学生在课堂上遇到的困难的教师，具有较高的个人教学效能感，他的工作投入水平也会比较高。关于自我概念与工作投入的关系，以往研究相对较少，研究者大多关注的是自我概念与职业倦怠之间的关系，有研究表明，自我概念与职业倦怠呈显著负相关，自我概念程度越高的教师，其职业倦怠程度越低^[14]。本研究从积极心理学的视角得出结论，职业自我概念程度越高的思政课教师，工作投入水平越高。接纳自己，喜欢自己，教学满意度良好，师生关系融洽，懂得专业协作的思政课教师，更愿意在工作中投入自己的时间和精力。

本研究结果显示，教学效能感在自我概念和工作投入之间起到部分中介作用。自我概念可以直接影响思政课教师的工作投入水平，也能够通过影响教师的教学效能感，对工作投入水平产生间接影响。因此，提高思政课教师的自我概念程度和教学效能感水平，有利于思政课教师更好地投入工作中去，增添工作活力，提升工作热情，并更愿意把在工作中奉献自我。

4 结论

(1) 自我概念得分越高的教师，工作投入和教学效能感水平也越高，教学效能感得分越高的教师，工作投入水平也越高。

(2) 教学效能感在高职院校思政课教师的自我概念和工作投入之间起到部分中介作用。

参考文献

- [1] 俞国良, 罗晓路. 教师教学效能感及其相关因素研究[J]. 北京师范大学学报: 人文社会科学版, 2000, (1): 72-79.
- [2] Villa, Esther. Development of the teacher self-concept evaluation scale and its relation to burnout[J]. Studies in Educational Evaluation. 2001, 27: 239-255.
- [3] 范琳, 李梦莉, 史红薇, 梁俊君. 高校英语教师自我概念、教学效能感与职业倦怠现状及关系研究[J]. 外语教学理论

(下转第79页)

必过多的展示图片,那样反而剥脱了学生建构自己想象的机会。例如:李白的“飞流直下三千尺,疑是银河落九天”教师可以让学生闭上眼,听着水落下的声音想象,这么长的瀑布,相信学生能很好的感受到李白夸张的描述与他描述的情景的壮观。但是若提供一张瀑布的照片,现在效果要差得多。因此要充分发挥出多媒体的这些特长,我们在小学多媒体教学中就必须牢牢把握教师主导、学生主体的大方向,也只有如此,才能释放多媒体教学的巨大能量。

(三) 营造艺术的语文多媒体课堂

学生最喜欢用多媒体上课的科目是美术、音乐等,这样富有艺术气息的课堂,换言之,语文的课堂也应是受学生喜爱的。语文——中国的语言文字富有渊源,我们的文字来自古人对一个个形象物体的描绘,像美术一般美;富有感情的朗读,抑扬顿挫引人入胜,像音乐一样值得欣赏品味。因此,语文教学作为音乐、美术的结合艺术,更应受到学生的青睐。配备了音乐、视频、动画的多媒体语文课堂,更加能创设情境、培养文学的氛围,这需

要制作恰当的、适合对应班级的多媒体课件,那种不顾学科和课程内容实际,只是机械将黑板搬上荧幕的做法得不偿失。一方面丧失了传统教学的优势,另一方面也没有体现出多媒体教学的优势。因此,这除了对语文教师的在课堂上注重与学生教学、注重开发想象力之外,还需要语文教师有一定的多媒体使用水平。老师可以在实践中学习使用制作多媒体,长此以往相信语文老师也能通过自己的努力做出符合自己想法和自己班级学生的多媒体课件。

使用多媒体进行教学的好处是毋庸置疑的,使用好多媒体,发挥出多媒体的最佳效果,使我们的教学形式更加灵活多样,使我们的课堂内容更加丰富多彩,使我们学生的主动性、积极性、创造性得到更好的发挥,使我们的学生在信息时代感受到多媒体带给他们的全新世界,进而培养出更多的创新人才。

作者简介:

陈祉谚,女,1989年10月,浙江省杭州市,大学本科,小学一级教师,从事小学教育行业

(上接第69页)

老师的工作重心在音乐教学上。一节完美的音乐课,应该学生与乐器相结合,学生不仅要学会唱,还要学习音乐基础知识,懂简单的乐器演奏。让学生在专业音乐教师的带领下学习专业的音乐知识。

结语

综上所述,将现代教育技术多媒体等引入到农村小学音乐教学过程中,极大地促进了农村小学音乐教育的发展。多媒体计算机网络构建智能环境,创造学习的情况下,有效地激发学生的联想,激发学生生活经验,运用最先进的教学方法来创造一个充满个性和活力的音乐课堂教学。音乐课堂的多样性包括世界文学、美学、历史、地理、习俗等方面。通过音乐课,让每个孩子可以愉快地唱歌,通过阶段性的音乐课程,以达到加强素质教育和音乐教育的共同目的。

参考文献

- [1]朱丹红.高中音乐教育的现状与对策探究《歌海》,2011(5):107-110
- [2]刘洋洋.音乐应该是人的音乐——对20世纪音乐的思考

《剧作家》,2008(4):88-90

[3]宋瑜.音乐教师在素质教育中的作用《中学课程辅导:教学研究》,2015(11)

[4]钟金奎.新课改背景下提升小学音乐教学质量的方法《文艺生活·文海艺苑》,2016(4)

[5]李令斌.论小学音乐教学高效课堂的构建《课程教育研究:新教师教学》,2015(28)

[6]徐晶.小学音乐课钢琴伴奏存在的问题及对策研究《沈阳师范大学》,2014

[7]王平.浅谈高中音乐教育教学目标的设计《中国校外教育旬刊》,2014(z1)

[8]李香馨.浅谈朝鲜族音乐素材在创作中的运用——以禹永一交响乐《节日》为例

作者简介:

李军(1974-),性别:男,民族:汉族,籍贯:四川省苍溪人,职称:中小学一级教师,主要研究方向:中小学音乐教学研究,工作单位:四川师范大学附属实验学校。

(上接第21页)

与实践,2017,(1):53-59.

[4]于红丽.中小学教师自我概念、教学效能感与职业倦怠的关系研究[D].东北师范大学,2005.

[5]李锐,凌文铨.工作投入研究的现状[J].心理科学进展,2007,15(2):366-372.

[6][14]刘晓明,秦红芳.中小学教师的自我概念与其职业倦怠的关系[J].中国临床心理学杂志,2005,13(2):150-152.

[7]Bandura, A. Social Foundations of Thought and Action: A Social Cognitive Theory[J]. Englewood Cliffs, NJ: Prentice Hall, 1986.

[8]肖琴.教师情绪智力、教学效能感与工作投入的关系研究[D].湖南师范大学硕士学位论文,2016.

[9]Villa A., Calvete E. Development of the teacher self-concept evaluation scale and its relation to burnout[J]. Studies in Educational Evaluation, 2001,

27: 239-255.

[10]张潇竹.高校思政课教师自我效能感与有效教学行为的影响因素分析[D].中国地质大学硕士学位论文,2017.

[11]Schaufeli, W. B., Martinez, I. M. Pinto, A. M. Salanova, M. & Bakker, A. B. Burnout and engagement in university students: A cross-national study[J]. Journal of Cross-Cultural Psychology, 2002, 33, 464-481.

[12]陈纯瑾.国际比较视域下的教师教学效能感——基于TALIS调查数据的实证研究[J].全球教育展望,2017,46(4):12-22.

[13]肖琴.教师情绪智力、教学效能感与工作投入的关系研究[D].湖南师范大学硕士学位论文,2016.

项目:河南省教育科学“十三五”规划一般课题“高职院校思政课教师教学效能感的研究”(项目编号:(2018)-JKGHYB-0553)