

幼儿园语言教学中问题与对策

单慧群

(新疆阿克苏沙雅县教育和科学技术局 新疆 阿克苏 842200)

[摘要]在语言教学过程中,幼儿园教师必须创造良好的语言环境氛围,加强培养幼儿的思维能力,采用合理的教学方法等,要注重语言教学的科学性,采用具有针对性的教学策略,为幼儿提供更多学习语言的实践机会。随着年龄的增长,幼儿语言能力明显增强,如果这时教师可以针对语言结构给予适当的指导,那么幼儿语言能力就会得到质的飞跃,所以加强培养可以明显提高幼儿语言教学质量。以此,促使幼儿更好地融入多样化的语言教育活动中,促使他们学习语言知识的同时,健康成长,培养他们多方面素养。

[关键词] 幼儿园; 语言教学; 问题; 对策

一、幼儿园语言教学中存在的问题

1. 语言教育形式未呈现出多样化。日常生活用词是幼儿阶段学生学习语言的主要内容,而现在还有很多教师在开展这部分教学内容的过程中,依然采用静观图片挂置或者幻灯片讲解的方式,偶尔采用唱歌或者听故事的方式,幼儿也只是静坐在各自的座位上,注意力容易分散,想要学习的积极性不高,实际学习效果不佳。

2. 未加强培养幼儿的审美情趣。诗歌和儿歌也是幼儿园教学较为重要的内容,大部分教师在教学实践过程中,只要求幼儿背诵,忽略了诗歌和儿歌意思的理解,以这样的模式开展教学,幼儿对于未知世界依然没有形成概念,不利于幼儿审美能力的培养。

二、幼儿园教学培养的有效方法

1. 创造良好的语言环境氛围

对于幼儿来说,幼儿园是主要的活动场所,在教学实践过程中,教师应该充分利用幼儿园轻松的教学气氛,帮助学生创建一个良好的,利于学习的语言学习环境,有效提高幼儿学习语言的积极性的同时,提高幼儿语言学习的能力。比如,教师在开展教学的过程中,可以将幼儿喜欢的玩具放在教室内部,然后引导幼儿说出自己最喜欢的玩具是哪个,喜欢该玩具的原因是什么,或者,教师还可以引导幼儿表达玩具的颜色、外观和性能等。这样的教学模式不仅可以激发学生想要表达的欲望,还可以有效锻炼和培养起语言表达能力。另外教师还可以围绕教学内容组织表演活动,让幼儿扮演“幼儿教师”的角色,对其他幼儿在表达过程中出现的错误给予纠正。这样的教学模式对于培养和提高幼儿语言能力大有裨益。

2. 加强培养幼儿的思维能力

幼儿阶段的学生思维较为活跃,想象力十分丰富,所以教师在开展教学实践的过程中,应该充分调动幼儿的积极性和创新性,引导幼儿发散思维,提高语言学习效率。比如,教师利用幼儿对新事物感兴趣的特点,将新鲜事物引入到教学过程中来,刺激幼儿感官,让幼儿对这些新鲜的事物产生强烈的好奇心。另外,教师还可以利用幼儿求知欲,引导他们对不熟悉的事物进行认知和探索,为了激发幼儿思维,不管幼儿产生哪种想象,教师都应该给予鼓励,不能轻易否定。幼儿阶段的孩子还有一个明显的特点:争强好胜,教师可以充分利用幼儿这个特点,为他们提供公平竞争的机会,通过比赛或者竞争提高幼儿的语言能力和思维水平。

3. 采用合理的教学方法

在开展幼儿语言教学的过程中,幼儿教师应注意重视教学方法的创新。比如

在教学活动中,可以开展课堂交流讨论会,培养和锻炼幼儿的语言能力。在课堂学习的过程中,教师尽可能多地为学生提出教学问题,为学生思维发散提供正确的方向,保证幼儿可以形成善于思考的好习惯。在向幼儿提问的时候,教师注意问题的设置必须具有一定的启发性,也就是说,尽量不要采用一问一答的教学形式,也尽量不要设置答案固定的教学问题。学生在交流和讨论的过程中,为了激发学生学习的兴趣,及时地给予幼儿启发,教师注意可以利用有趣的问题引导学生进行思考。在语言教学的课堂管理上,要遵循幼儿身心发展规律,掌握课程教学时间,引导并规范幼儿行为,提高课堂语言教学质量;语言课程教学的设计上,要结合幼儿语言发展水平,以绘本故事、儿歌等感兴趣的题材为主要设计内容,激发幼儿的兴趣,着力培养幼儿的学习动机以及良好的学习习惯除此之外,教师在向幼儿讲述儿童文学作品的时候,也尽量通过多样化的教学方法,引导幼儿掌握基本的生活语言词汇,让学生可以充分体会语言的美。比如,教师在开展诗歌教学内容的过程中,不仅要要求幼儿背诵诗歌,还应该将诗歌中蕴含的情感以及诗歌的寓意讲述给学生。完成学习后,幼儿就可以积极地和其他幼儿分享其所学到的知识。幼儿在分享所学知识的过程中,其实也是在锻炼语言能力,教师还应该不断丰富教学组织形式,比如将课堂搬到室外开展,为学生提供更多接触自然的机会,激发学生想要表达的热情和欲望,有助于幼儿语言能力的培养和提升。

三、结束语

在幼儿教育中,幼儿语言学习是其关键性内容,能够为他们日后的学习乃至发展打下坚实的基础,促进其全面发展。综上所述,幼儿园的教学活动对于幼儿身心发展有着紧密的联系,但是目前,国内幼儿园语言教学仍然存在较多的问题,为了改善这些问题,帮助幼儿提升语言能力水平,教师在开展教学活动的过程中应该注意创新教学模式,采用有效的方式激发幼儿语言学习兴趣,为他们提供良好的教学环境,在无形中提高幼儿语言学习能力,为后续的学习夯实基础。

参考文献

- [1]魏素娟.浅谈幼儿园语言教育活动设计策略[J].亚太教育,2015,25:4.
- [2]胡水净.浅谈幼儿园语言领域教育活动的实施与策略[J].中国校外教育,2015,36:190.
- [3]程海侠.幼儿园语言教育活动存在的问题及有效教学策略[J].读与写(教育教学刊),2016,04:228.

做学生的贵人,让班级管理有方法

高金燕

(岱岳区实验小学 山东 泰安 271000)

[摘要]除了家长,教师是和学生接触时间最长、接触也最亲密的人。班主任更是教师中与孩子接触最多的人。温家宝同志曾说过:“教师不是雕塑家,却塑造着世界上最珍贵的艺术品。”那么如何才能使每一个孩子成为独一无二的“艺术品”,让每一个孩子因遇上我们而感到幸运,给孩子们打上亮丽的底色,成人成才呢?本文正是以此为切入点,论述如何做最好的老师,最好的班主任,以及做好班主任工作的方法和措施。

[关键词] 班主任工作; 小学生; 学生的贵人; 乐学; 信赖

教师的一言一行、一颦一笑,对学生都会产生一定的影响。教师的思维方式、严谨的治学态度、世界观与价值观,都会对学生产生潜移默化的影响。遇到温文尔雅、情操高尚的好老师,好班主任那是学生的幸运。工作23年来,我努力使自己成为学生的贵人,做一个好老师,好班主任,让每一个与我有缘的孩子都成人成才。

班主任的工作千头万绪,如何让孩子喜欢老师,喜欢学习,教育效果极佳,真正成为孩子们人生道路上的贵人呢?下面我就在工作中,慢慢总结出来的方法,与大家分享一二:

1. 思想引领筑基础

后进生最大的缺点就是学习没有明确的目标。如何让更多的孩子在成长中变得勤奋、乐学,班级更具凝聚力?思想的引领必不可少。思想的引领,即让孩子懂得不迟到、认真完成作业,从小处说是为了自己养成一个好的习惯,大一点是不给班级抹黑,再大一点就是给学校增光,让学校让班级因有你而自豪。再大就是为了国家了。让孩子明白,我们不可能每个人都是屠呦呦,华罗庚,但是做一个平凡的老师,尽职的医生也要从今天的点滴做起啊。从细小处向孩子们渗透学习为自己,成长靠自己的理念尤为重要。

去年我接了毕业班,第一次上课,每个孩子都好奇地看着他们的新老师,但是角落里有一个小男孩却总是低着头画画。当我委婉的希望他抬起头时,其他同学却说,不用去管他,他根本不听。跟他谈心中,我得知他的梦想是当一名画家。之后,我用“画家”这个梦想激励他好好学习,上课好好听讲,课后完成作业。他的

语文成绩在我刚接他时是不及格的,经过一年的努力后,毕业考试时。语文考了90分。

实践证明,有了思想的引领,学生的学习的积极性高,学有目标,习有意义,学才有效率。

2. 以身作则做榜样

孔子曾经说过“其身正,不令而行,其身不正,虽令不从。”老师的一言一行,对学生都会产生巨大的影响。所以,教师在学生中要树立一个实实在在的榜样。在平时,我向学生们提出“向我学习”的做法。严于律己,以身作则,努力成为学生的榜样。要求学生做到的,自己先要做到:小到文明用语,轻声慢步过走廊,大到勤奋上进,热爱学习等。努力使自己成为班级的魅力形象大使。在潜移默化中,我的思想行为深深影响着学生,孩子们在不知不觉中变得文明礼貌、诚实守信、好学上进。形成了良好的班级氛围。

3. 班级规则助成长

维持良好的班级纪律,减少学生的不良行为,是教师进行班级管理的主要内容。良好的班级秩序不仅可以为学生提供适宜的学习环境,而且有助于学生学会自我控制,最终学会自我管理。

我现在带的这个班的孩子从早晨入校,一直到下午离校,每个环节都有明确的规则。无论是入学还是放学,无论是做操还是活动,无论是上课还是课中下课,每一个细节都有具体的规则。学生做起事情来,有章可循,有法可依。秩序井然,有

有条不紊。运动会、入队、接力赛、文明礼仪等等，各个活动都名列前茅。

4. 完善奖惩促发展

一个好的班集体仅有规则是不够的，因为梦想的实现来自现实的点点滴滴。如何将这种点点滴滴化为永恒，就要不断的去强化，去延续。这就需要合理的奖惩制度。学生知道我做好了，就要受到表扬。久而久之，规则在奖惩制度的辅助下，就会内化为学生的一种不自觉的行为。班级会越来越有凝聚力，越来越好。

面对多而繁杂的家庭作业，学校作业，每个题，每个字为了做到准确无误及时反馈，我采取的是学霸帮扶制。先检查几个学霸的，之后分工将所有的作业检查。为防止学霸马虎敷衍，我会抽查他分工的作业。错看漏看获得负分，准确高效的获得积分。

一些自控力差的学困生往往把错题修改，课文的背诵排在玩耍之后，我让一个学优生负责一个学困生，在学优生的帮扶下，在规定的时间内完成学习任务的，学优生奖励积分。最后积分高着换取奖品。奖品是用班费为孩子们购买的喜欢的二手《故事会》，或者孩子们勤工俭学卖废纸换来的走珠笔。学困生只要在原来的基础上稍有点滴的进步，我都会及时表扬、奖励。让他们有成就，有自信，爱学习。

很多时候，我悄悄进入班级，总有孩子在那里读他们喜欢的《故事会》。37个孩子没有一个不喜欢读书的。没有一个为写作文发愁的。今年因疫情开学晚，但孩子们的成绩并没有受到任何影响，优秀率、及格率百分之百。

班级在学校活动中获奖了，我们会一起看电影。如《宝莲灯》《狮子王辛巴》。几年下来，班级凝聚力极强。各科成绩名列前茅。

今年刚毕业的五年级三班，每个学生都以班为家。太阳出来，有人主动搬花晒太阳，地上有碎纸有人主动拾起，无论老师在与不在，集合、做操、入队能做到快静齐……

不仅是学生，家长也在潜移默化地改变着。马上进入八月了，学生都已经毕业。近期学校组织学生家长做防溺水的知识答题，要求班级答题率90%。上午11点下的通知，下午6点答题率100%。在学校所有班级中第一个完成。

大千世界，茫茫人海，老师能教上这个或那个学生，真的是一种机缘。让我们做最好的老师，做最好的班主任，努力成为孩子成长道路上的贵人，给孩子们的生命打上亮丽的底色，为孩子的终生幸福奠基。我相信，只要用心去做，用爱去做，就能用我们的心灵赢得孩子的心灵，以自己的人格塑造学生的人格。让他们的生活更加丰富多彩，让他们的人生拥有更多美好的回忆！

参考文献

[1] 郑立平. 班主任工作也应遵循“吸引力法则”[N]. 中国教师报, 2020-05-06 (011).

[2] 吴刚. 初中班主任班级管理的方法探究[J]. 课程教育研究, 2020 (06): 181-182.

3D打印技术在青少年科技教育中的应用 ——以机关模型教具设计研究为例

张小六 冷凝 骆玲玲

(六盘水市科学技术馆 贵州 六盘水 553000)

摘要随着计算机数字网络化的普及，机械、电子元器件研发和生产的低成本化应用，使3D打印技术得到了迅猛发展。科技馆作为先进科学技术知识的主要传播者，引导青少年了解3D打印技术的发展及应用，将3D打印技术的原理及知识科普化，已显得十分重要。

关键词3D打印技术；创新性；三维建模

引言

3D打印技术(3D printing)，即快速成形技术的一种，它是一种以数字模型文件为基础，运用粉末状金属或塑料等可黏合材料，通过逐层打印的方式来构造物体的技术^[1]。过去其常在模具制造、工业设计等领域被用于制造模型，现正逐渐用于一些产品的直接制造。3D打印技术主要包括立体光固化成型技术、熔融沉积成型技术、选择性激光烧结技术、数字光处理技术、分层实体制造技术等。

3D打印技术目前广泛应用于航空业、医用材料、建筑业和大众消费领域，为了更好地开展3D打印技术科普宣传，我们利用3D打印技术自制了该机关，在与青少年互动的过程中，讲解其背后蕴含的科学原理，做到寓教于乐。3D打印技术未来的发展将使大规模的个性化生产成为可能，这将会带来全球制造业经济的重大变革^[2]。

1. 机关模型设计

1.1. 机关布局及构成

机关布局如图1所示，该展品可用于科技馆展览，也可用作教学教具，主要由转动密室、固定密室、装饰齿轮、固定密室安装座、总安装支座构成，其中固定密室安装座4安装在总安装支座5上，装饰齿轮3与固定密室安装座4连接，固定密室2安装在固定密室安装座4上，转动密室1安装在总安装支座5上，并且转动密室1可在总安装支座5上旋转。

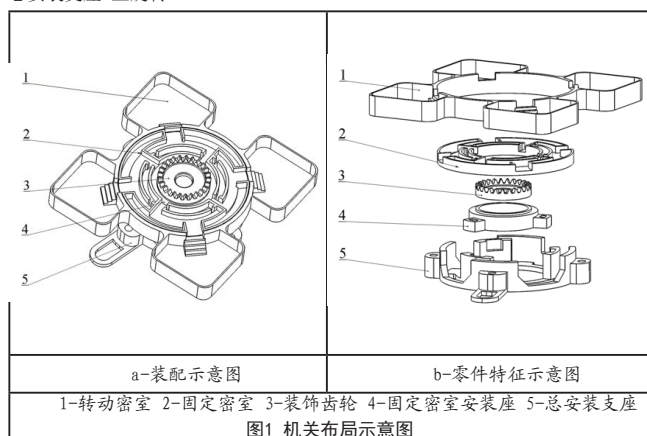

1.2 机关运行原理

机关运行即转动密室转动。当机关处于图2中(A)时，转动密室与固定密室之间的门处于关闭状态，此时玩家甲、乙两人处于固定密室中，可以相互看见；当机关运行至图2中(B)时，转动密室与固定密室之间的门打开，玩家甲走进转动密室①中，而玩家乙留在原地，机关持续运行中；当机关运行至图2中(C)时，转动密室与固定密室之间的门处于关闭状态，甲、乙两玩家无法看见对方，并在机关的运行下相距越来越远；当机关运行至图2中(D)时，转动密室与固定密室之间的门再

次打开，玩家乙走进转动密室，未看见玩家甲，而玩家甲走出转动密室没找到玩家乙，因为此时玩家乙走进的是转动密室④，而玩家甲走出的是转动密室①，因此两者不能看见对方，机关巧妙之处是各个转动密室设计布局以及固定密室各门设计布局一模一样，达到迷惑玩家的目的。

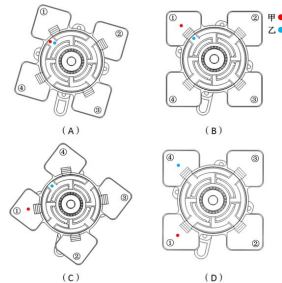

2. 机关3D打印流程

本机关是利用3D打印加工成型，整个的工作流程如下：首先是机关模型设计方案，分析可行性和干涉性，分析是否能用3D打印来完成；其次通过三维软件来进行建模，主流的三维软件很多，比如UG、SolidWorks、Pro/E等，都可以来完成三维模型的建模；接下来通过切片软件来进行切片，比如Cura软件，来对三维模型进行切片，分割成一层层，计算出打印时间；再把Cura软件处理过的三维模型导入到3D打印机进行打印。

在三维建模软件SolidWorks中进行三维建模。建模完成后将各个三维模型输出为.stl文件格式，导入切片软件Cura中进行切片，并进行方向、大小和切片の設定。在打印前还需要对打印参数进行设定，比如：打印材质、材料的直径、模型的填充百分比、打印的速度、喷料的速度等等参数，设定竖直方向上逐层打印。

打印完成后，将各零部件成品进行装配，如有不合，则调整模型尺寸，根据流程重新打印至合适为止，也可调整打印参数优化模型，最终得到实物展品。

3. 结束语

3D打印作为新兴制造技术，在越来越多的行业得到应用，随着新原理、新材料、新器件的不断出现，该技术必将得到进一步的发展。科技馆作为先进科学技术传播的前沿阵地，将继续关注前沿科技发展和社会热点，正确引导青少年对3D打印技术的先进性、重要性、成长性的认识，并适时更新展示设备，为3D打印的科学普及发挥重要的作用。

参考文献

[1] 李青, 王青. 3D打印: 一种新兴的学习技术[J]. 远程教育杂志, 2013 (8): 29-35.

[2] 王雪莹. 3D打印技术与产业的发展及前景分析[J]. 中国高新技术企业, 2016 (26): 3-5.