

# 基于英语学习活动观的高中英语阅读教学设计

## ——以人教版高中英语必修三 Unit 1 “Festivals and Celebrations” 为例

漆亚红

新疆师范大学 外国语学院

**摘要:** 英语学习活动观有助于落实核心素养培养目标,其关键点就是在英语课堂开展深度阅读活动。基于英语学习活动观,本文以人教版高中英语必修三Unit 1 “Festivals and Celebrations” 阅读课为例,研究如何利用一系列活动,包括学习理解、应用实践和迁移创新,来完成教学任务,达成教学目标。

**关键词:** 英语学习活动观; 高中英语; 阅读教学

【DOI】10.12252/j.issn.2096-6288.2022.10.175

### 一、英语学习活动观的内涵

《新课程标准》强调,英语学习活动观旨在帮助学生根据主题意义,通过学习理解、应用实践、迁移创新等一系列具有整合性和实践性的活动,使学生能有基于已有的知识,对各种类型语篇剖析提问并解决,从而提升语言学基础知识、专业技能,理解文化内涵,开发多元视野,提升价值判断能力和教学策略使用的能力。

英语学习活动观是基于语境,结合语篇,制定并安排一系列活动,帮助学生不断学习语言,培养语言技巧;在探究并处理问题的过程中,培养独立思考的能力,并增强学习效率;在活动中从浅层阅读到深度阅读,感受语篇的深层逻辑,提升高阶思维能力;通过展示等输出活动,实现阅读的迁移和应用,展现出自己的情感态度与价值取向。

### 二、英语学习活动观对阅读教学的意义

阅读课是高中英语课堂的重要组成部分,同时也是培养学生核心能力的有效方式。不同的教师的教学理念和学科背景会导致不同的阅读课效果,而课堂设计的合理性则直接影响学生的学习成果、思维发展和情感体验。阅读教学重点关注通过学习理解、实践应用和迁移创新这三类活动来帮助学生提高语言知识和技能,并培养学生的思维品质和文化意识。英语学习活动观让真正落实学生主体地位、实现灵动且充满思维活力的英语课堂成为可能。(王兰英,2018)

### 三、基于英语学习活动观的阅读教学设计

#### (一) 文本解读

本文选自人教版高中英语(2019年版)必修三Unit 1 “Festivals and Celebrations” 中的阅读部分“Why Do We Celebrate Festivals?”,本文意在探讨庆贺传统的原因和意义,从语篇本身来看主题为人与社会一节日。文章采用说明性文体,从五个方面深入剖析了人们庆贺传统的动机和意义。

全文共五段,每一段的主旨大意通过主题句来体现。第一段提出主题:节日是一种全球性的文化现象。第二段举例说明收获的节日可以通过不同的文化来体现。第三段说明传统节日习俗会随时间变化。第四段讲述节日正变得越来越商业化。第五段总结节日是全世界人们社会生活的重要组成部分。

本篇文章通过阐释人们庆祝节日的原因以及节日庆祝的发展变化,让读者更好地理解节日文化的深层含义,体会世界各国人民共同的精神渴望和美好憧憬。

#### (二) 学情分析

学生对于节日与庆祝这一主题学习热情高,学习动机强,具有一定的阅读理解能力,但基础薄弱,缺乏对文本的深层理解与整体分析能力。因此,本课旨在引导学生在本课的学习中结合文本特点迅速准确地把握主题句,梳理和分析节日的精神内涵,理解世界各国人民共同的情感和精神追求,提升学生的思维品质。

#### (三) 教学目标

通过本节课的学习,学生能够:

1. 获取与节日相关的文化知识(如,世界各地庆祝节日的习俗、变化以及原因等),梳理文章整体脉络,

形成知识结构图。

2. 运用略读、详读等阅读策略梳理文本信息，深入思考人们庆祝节日的内在意义，分析节日习俗发生变化的原因并判断其利弊。

3. 运用新学到的单词描述中西方传统节日；体会和欣赏我国传统节日的习俗，弘扬我国传统节日的优秀文化，增强文化自信。

(四) 教学过程

1. 学习理解类活动

活动1: 观看视频

这段视频展示了春节、中秋节、圣诞节等中西方国家的传统节日，老师组织学生进行小组讨论，讨论结束后学生将回答以下问题：

Q1: How do you recognize these festivals?

Q2: When do people celebrate these festivals?

Q3: What do people usually do during these festivals?

【设计意图】通过观看视频，学生可以快速了解节日的相关信息并叙述有关这一节日的情况。视频生动、形象，能更直观地将文节课所学的内容展现出来，激发学生的学习兴趣，为后续帮助他们更好地梳理节日之间的联系打下基础。

活动2: 研读标题

阅读文章标题，预测内容并谈谈关于你对文章的期望。

【设计意图】通过仔细阅读标题引起学生对文章内容的兴趣，帮助学生对文章进行预测，产提出问题，并在文本中找寻答案。

活动3: 梳理文章脉络

学生快速阅读语篇，梳理段落主题句，阅读前教师通过以下问题给出提示：

Q1: How to identify the main idea of each paragraph?

Q2: Where can we usually find the “topic sentence” ?

【设计意图】通过快速阅读，学生可以掌握一些阅读策略或者阅读技巧，如通过分析主题句来理解段落大意等，这有利于学生理解整篇文章。

活动4: 整合语篇内容

学生通过深入阅读语篇，总结出传统节日的相关信息，将其进行整合，最终完成思维导图。

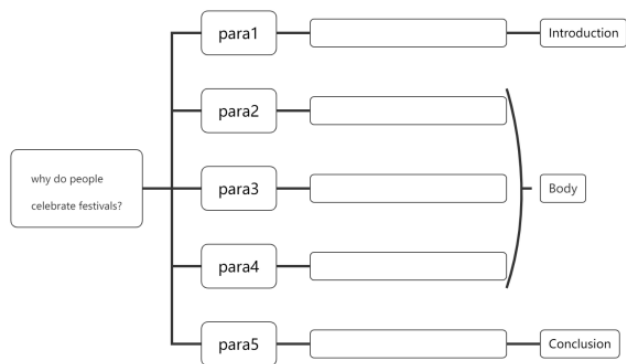

【设计意图】学生基于语篇理解，梳理段落逻辑关系，分析语篇结构，整合语篇内容，提升学生概括整合信息能力。

2. 应用实践类活动

活动: 小组合作，仔细阅读回答问题:

(1) 学生阅读 Para1, 回答以下问题

Q1: Why are festivals celebrated all around the world?

并引导学生关注两个关键词 different 和 common, 思考:

Q2: What is different and what is in common?

(2) 学生阅读 Para 2, 回答以下问题

Q1: Why can the harvest festival be found in almost every culture?

(3) 学生读Para 3, 回答以下问题并完成表格:

Q1: Why can customs change over time?

Q2: What have changed in festivals mentioned in this paragraph?

|         |                 |           |
|---------|-----------------|-----------|
|         | Spring Festival | Halloween |
| Past    |                 |           |
| Present |                 |           |

完成表格，小组讨论:

Q3: How do you feel when the customs of

traditional festivals have gradually disappeared?

(4) 学生阅读 Para 4, 回答问题:

Q1: Why can business take advantage of festival celebrations?"

Q2: What might be the writer's attitude towards the commercialization of festivals?

(5) 学生阅读 Para 5, 回答问题:

Q: Why are festivals an important part of society?

思考标题: Why do we celebrate festivals?

【设计意图】通过提出问题帮助学生深入理解语篇, 这一过程有助于培养他们的逻辑性和批判性思维, 并为学生掌握语篇含义打下基础。在阅读过程中, 学生可以更好地把握作者观点与价值观, 例如, 可以通过分析作者对节日商业化的看法表达自己的理解, 培养批判性思维, 树立正确的价值观。教师帮助学生深度理解语篇, 分析作者在文本中的价值观念, 并通过小组讨论, 推理分析出人们庆祝节日是为了分享感恩与爱、放松和享受生活。

### 3. 迁移创新类活动

活动: 小组讨论, 回答以下问题:

Q1: What other changed customs do you know? What do you think of these changes?

Q2: What is your favorite traditional festival and why?

【设计意图】引导学生对节日习俗变化的现象进行思考, 表达自己的感受, 介绍自己喜爱的传统节日, 加深学生对我国优秀传统文化的理解和认同, 培养文化自信。

## 四、教学思考

首先, 教师要深度研究语篇内容, 将语篇背后的主题含义、语言技巧, 承载的文化内涵和价值观念融入课堂上。教师还需要注重培养学生的独立性、创造性、批判性思考以及良好的语言表达能力, 以便他们更好地掌

握语言以及更好地运用学习策略, 从而逐步达到培养学生英语学科核心素养的目的。本次课例从导入开始层层递进, 通过“为什么庆祝节日”这一主题深入探究语篇内容, 来引导学生对其进行思考和分析。

其次, 我们要将教学活动的重点放在培养学生的主观能动性上, 围绕主题内容营造有利于学生学习的氛围, 让他们感受到学习的乐趣。在本次课例中, 教师尽可能地创造一个真实的语言环境, 让学生们可以自由发言, 表达自己对传统节日的喜爱和了解。

最后, 老师应该学会利用丰富的教学资源, 搜集与文本所涉及的节日相关的文化知识背景, 进行必要有效的知识补充, 为学生提供更多获取知识的途径, 从而全面培养学生的文化意识。

## 结语

英语学习活动观不仅有助于培养学生学科核心素养, 而且为英语教师设计阅读活动提供了新的思路。通过英语学习活动的视角, 老师可以更好地激发学生的创造力和独立性。因此, 为了有效地实施课堂教育, 教师在设计阅读活动时要将教学理念融入日常的课堂教学当中, 深度研读文本主题意义, 分析课程的重点和难点, 并结合学生的实际情况, 制定出有针对性的课程内容, 以达成预期的效果, 真正做到提升专业水平的同时, 促进学生学科核心素养的综合培养。

## 参考文献

- [1] 葛炳芳, 印佳欢. 英语学习活动观的阅读课堂教学实践[J]. 课程. 教材. 教法, 2020, 40(06): 102-108.
- [2] 王春晖. 英语学习活动观的认识与实践[J]. 基础外语教育, 2019, 21(05): 32-38+106-107.
- [3] 教育部. 普通高中英语课程标准(2017年版)[S]. 北京: 人民教育出版社, 2018.
- [4] 王兰英. 对六要素整合的高中英语学习活动观的认识与实践[J]. 中小学外语教学(中学篇), 2018, 41(12): 7-12.